

# Kulissenschalldämpfer

Bestellung

Anfrage



...Sie Lüftungskompetenz auf höchstem Niveau



|               |  |
|---------------|--|
| Firma:        |  |
| Straße:       |  |
| PLZ, Ort:     |  |
| Bearbeiter:   |  |
| Telefon:      |  |
| Best-Nr.:     |  |
| Komm-Nr.:     |  |
| Liefertermin: |  |

|            |  |
|------------|--|
| Objekt:    |  |
| Straße:    |  |
| PLZ, Ort:  |  |
| z.H. von:  |  |
| Anlage:    |  |
| Blatt-Nr.: |  |
| Datum:     |  |

Pos.-Nr.: \_\_\_\_\_

|                                 |      |
|---------------------------------|------|
| Luftleitungsmaß a:              | mm   |
| Luftleitungsmaß b:              | mm   |
| Luftleitungslänge l:            | mm   |
| Kulissenanzahl A <sub>k</sub> : | Stk. |
| Kulissenabstand s:              | mm   |

Stückzahl: \_\_\_\_\_

Material: Kulisse aus Steinwolle mit Glasfaserdeckung und strömungsgünstig profiliertem Blechrahmen

|                 |                          |
|-----------------|--------------------------|
| Stahl verzinkt: | <input type="checkbox"/> |
| Edelstahl V2A:  | <input type="checkbox"/> |

## Kulissenabdeckung

|  |                          |
|--|--------------------------|
| ohne Abdeckung (KSD):                        | <input type="checkbox"/> |
| wechselseitige Kammerblechabdeckung (KSD-K): | <input type="checkbox"/> |
| Lochblechabdeckung (KSD-L):                  | <input type="checkbox"/> |
| Niederdruck (N):                             | <input type="checkbox"/> |
| Mitteldruck (M):                             | <input type="checkbox"/> |
| Hochdruck (H):                               | <input type="checkbox"/> |

|                                       |                          |
|---------------------------------------|--------------------------|
| Kulissenbreite b <sub>k</sub> 100 mm: | <input type="checkbox"/> |
| Kulissenbreite b <sub>k</sub> 200 mm: | <input type="checkbox"/> |
| Kulissenbreite b <sub>k</sub> 300 mm: | <input type="checkbox"/> |
| LDK C:                                | <input type="checkbox"/> |
| LDK D geschweißt:                     | <input type="checkbox"/> |

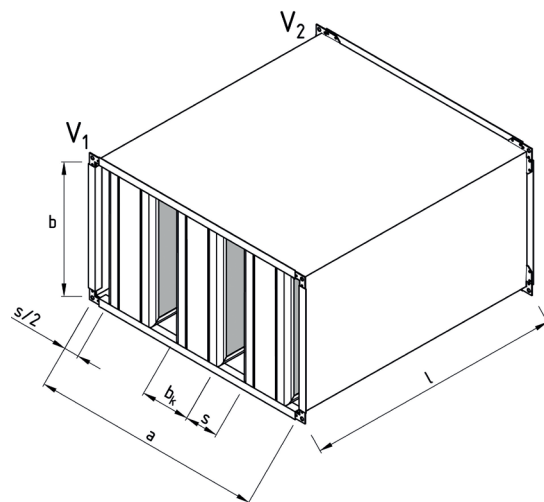

|           |                          |       |                          |       |                          |       |                          |
|-----------|--------------------------|-------|--------------------------|-------|--------------------------|-------|--------------------------|
| V1: EP 20 | <input type="checkbox"/> | EP 30 | <input type="checkbox"/> | EP 40 | <input type="checkbox"/> | glatt | <input type="checkbox"/> |
| V2: EP 20 | <input type="checkbox"/> | EP 30 | <input type="checkbox"/> | EP 40 | <input type="checkbox"/> | glatt | <input type="checkbox"/> |

Unterschrift: \_\_\_\_\_