



Produktbeschreibung

Rahmen und Lamellen aus PPs, gleichlaufende Lamellen mit außenliegendem Gestänge, Antriebsachse 15x15 mm und Anbauplatte, beidseitiger Anschlussrahmen 50 mm gebohrt, Bautiefe 350 mm, Temperaturbeständigkeit -5 °C bis +60 °C, LDK Klasse 2 und LDK C nach DIN EN 1751

Einsatzgebiet

Jalousieklappen PPs-JK in rechteckiger Bauform zur Volumenstrom- und Druckeinstellung oder Regelung sowie zum Absperren von Luftleitungen. Zur Verwendung in raumlufttechnischen Anlagen.

Ausführung:

- Standardausführung in LDK B
- Druckbeständigkeit +1.000/-500 Pa
- Rahmen aus PPs
- Bautiefe 350 mm
- Temperaturbeständigkeit -5 °C bis +60 °C
- min. Abmessung 200 x 200 mm
- max. Abmessung 1.600 x 1.600 mm
- Lamelle aus PPs-Profil 200 mm
- gleichläufige Lamellen
- mit außenliegendem Gestänge
- Antriebsachse 15 x 15 mm
- beidseitig Anschlussrahmen aus PPs 50 x 12 mm gebohrt

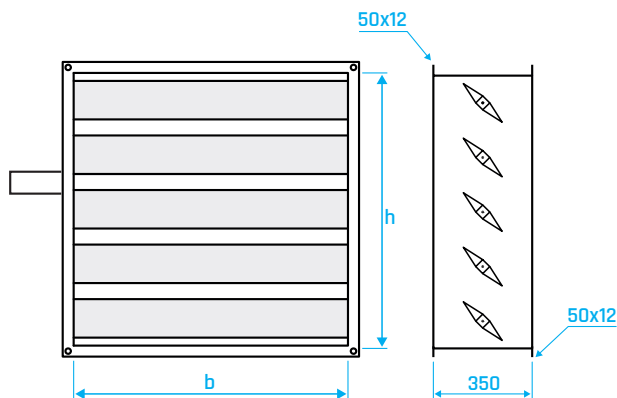

freier Querschnitt [m²] - ca. 85% bei geöffneter Klappe (0°)

Breite [mm] Höhe [mm]	Anzahl Lamellen	200	300	400	500	600	700	800	900	1.000	1.100	1.200	1.300	1.400	1.500	1.600
		freier Querschnitt [m ²]														
200	1	0,022	0,035	0,048	0,061	0,074	0,087	0,100	0,113	0,126	0,139	0,152	0,165	0,178	0,191	0,204
400	2	0,054	0,085	0,117	0,148	0,180	0,211	0,243	0,274	0,306	0,337	0,369	0,400	0,432	0,463	0,495
600	3	0,086	0,136	0,186	0,236	0,286	0,336	0,386	0,436	0,486	0,536	0,586	0,636	0,686	0,736	0,786
800	4	0,118	0,186	0,255	0,323	0,392	0,460	0,529	0,597	0,666	0,734	0,803	0,871	0,940	1,008	1,077
1.000	5	0,150	0,237	0,324	0,411	0,498	0,585	0,672	0,759	0,846	0,933	1,020	1,107	1,194	1,281	1,368
1.200	6	0,182	0,287	0,393	0,498	0,604	0,709	0,815	0,920	1,026	1,131	1,237	1,342	1,448	1,553	1,659
1.400	7	0,214	0,338	0,462	0,586	0,710	0,834	0,958	1,082	1,206	1,330	1,454	1,578	1,702	1,826	1,950
1.600	8	0,246	0,388	0,531	0,673	0,816	0,958	1,101	1,243	1,386	1,528	1,671	1,813	1,956	2,098	2,241

empfohlene Anströmgeschwindigkeit 3,0 m/s (Komfortbereich 2,0 - 3,0 m/s; Industriebereich 4,0 - 6,0 m/s)

empfohlene Anströmlänge min. Breite + Höhe

Breite [mm] Höhe [mm]	Anzahl Lamellen	200	300	400	500	600	700	800	900	1.000	1.100	1.200	1.300	1.400	1.500	1.600
		Volumenstrom [m ³ /h] - bei 3,0 m/s Strömungsgeschwindigkeit														
200	1	233	373	514	654	795	935	1.075	1.216	1.356	1.497	1.637	1.777	1.918	2.058	2.199
400	2	579	919	1.259	1.599	1.939	2.280	2.620	2.960	3.300	3.640	3.981	4.321	4.661	5.001	5.341
600	3	924	1.464	2.004	2.544	3.084	3.624	4.164	4.704	5.244	5.784	6.324	6.864	7.404	7.944	8.484
800	4	1.270	2.010	2.749	3.489	4.229	4.969	5.709	6.448	7.188	7.928	8.668	9.408	10.147	10.887	11.627
1.000	5	1.615	2.555	3.495	4.434	5.374	6.313	7.253	8.193	9.132	10.072	11.011	11.951	12.891	13.830	14.770
1.200	6	1.961	3.100	4.240	5.379	6.519	7.658	8.797	9.937	11.076	12.216	13.355	14.494	15.634	16.773	17.913
1.400	7	2.307	3.646	4.985	6.324	7.663	9.003	10.342	11.681	13.020	14.359	15.699	17.038	18.377	19.716	21.055
1.600	8	2.652	4.191	5.730	7.269	8.808	10.347	11.886	13.425	14.964	16.503	18.042	19.581	21.120	22.659	24.198

Andere Maße auf Anfrage. Bei Zwischengrößen wird der Preis der nächst höheren Abmessung gewählt.

Jalousieklappen aus PPs werden in o.g. Größen ungeteilt gefertigt.

Druckverlust

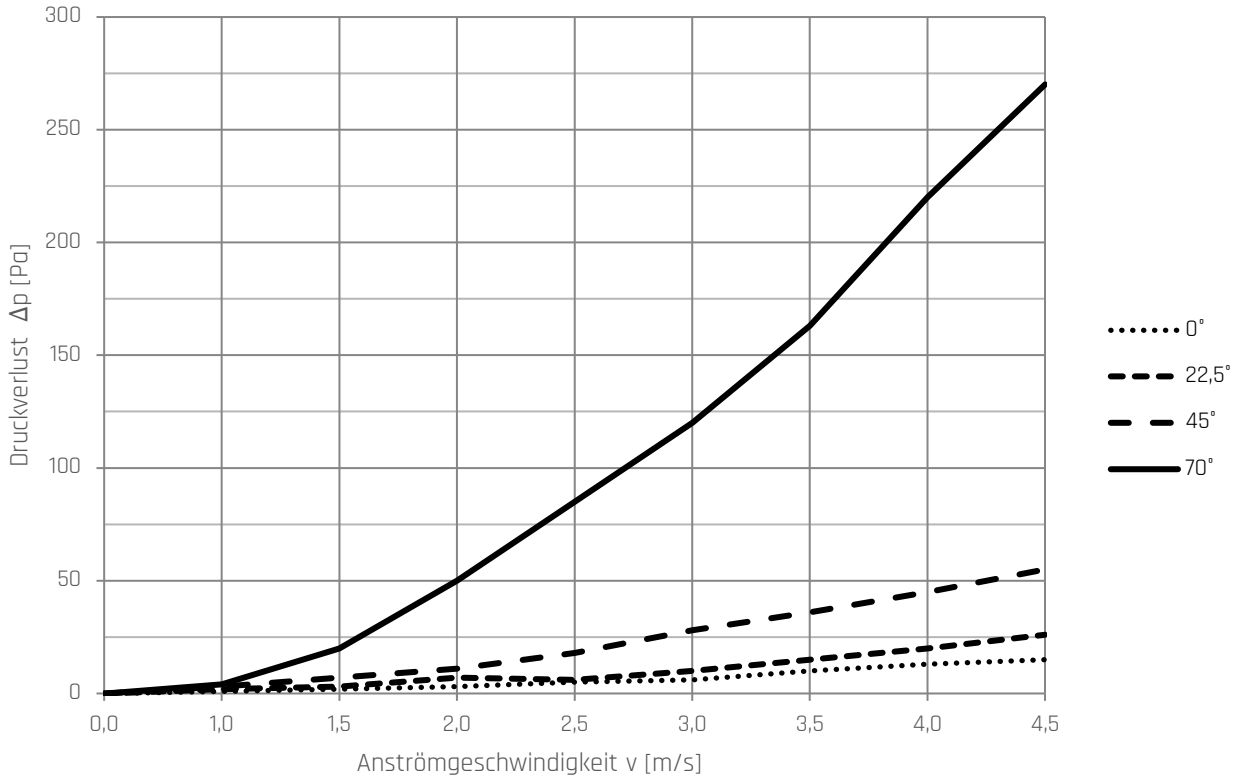

Drehmoment

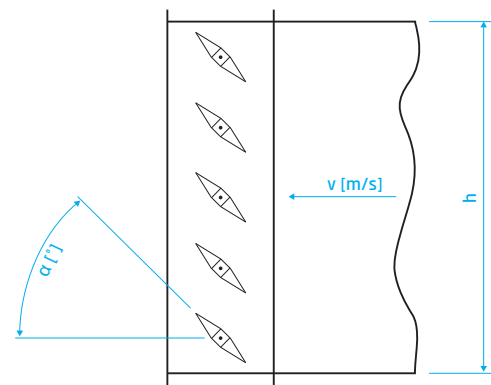
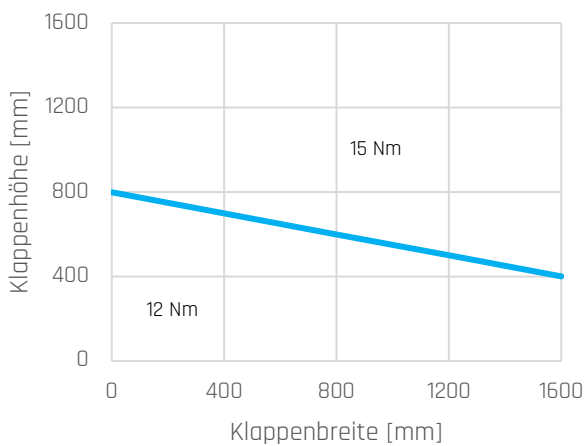

Strömungsrauschen

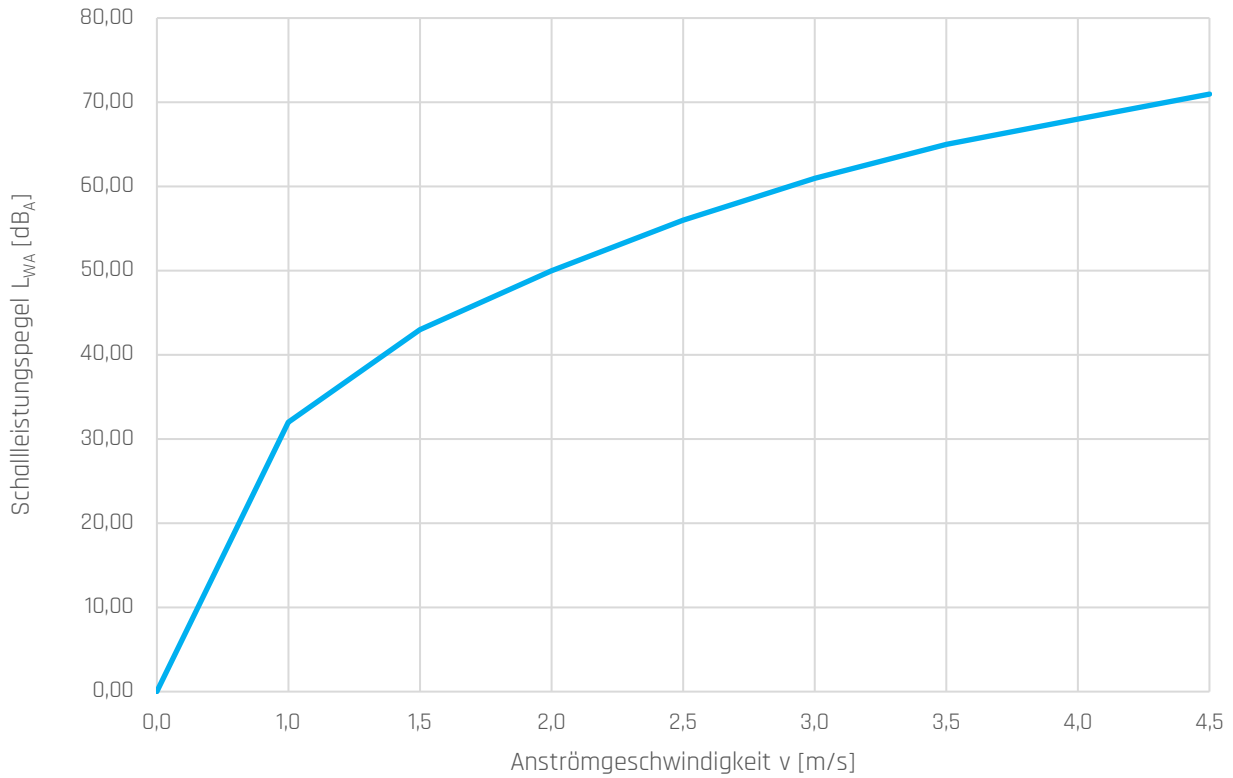

Klappenbreite

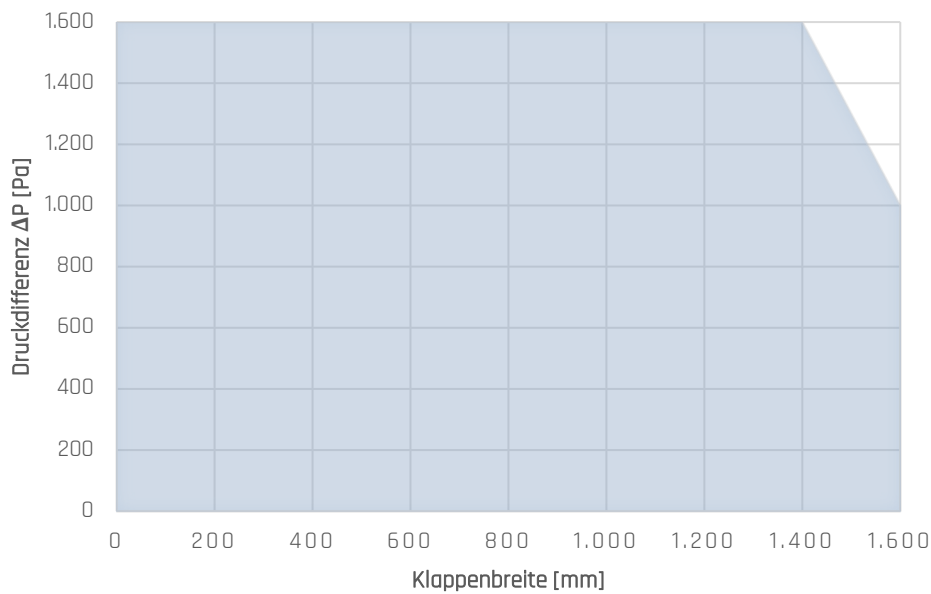

Einbauvorschrift, Montage- und Wartungsanleitung:

Bestimmungsgemäße Verwendung:

Jalousieklappen PPs-JK in rechteckiger Bauform zur Volumenstrom- und Druckeinstellung oder Regelung sowie zum Absperren von Luftleitungen. Zur Verwendung in raumlufttechnischen Anlagen. Die Jalousieklappen sind ausschließlich bestimmungsgemäß und in technisch einwandfreiem Zustand zu benutzen.

Zur bestimmungsgemäßen Verwendung gehört auch die Beachtung dieser Hinweise sowie die Einhaltung evtl. angegebener Inspektions-/Wartungshinweise.

Zur bestimmungsgemäßen Verwendung sind folgende Bedingungen zu erfüllen:

- Sorgfältige und behutsame Handhabung bei Entladung und Lagerung
- Bei Lagerung vor Witterung, Feuchtigkeit, Staub und Verschmutzung schützen
- Fachgerechte Montage durch entsprechend qualifiziertes Personal
- Nur augenscheinlich saubere und unbeschädigte Jalousieklappen einbauen
- Sichtkontrolle zu evtl. Beschädigungen und Undichtheiten vor der Montage zwingend erforderlich

Eine nicht bestimmungsgemäße Beanspruchung muss vermieden werden, darunter fallen z.B. folgende in der Praxis häufig anzutreffende Fehler:

- Jalousieklappen von der Ladefläche fallen lassen oder werfen
- Schieben / Ziehen der Jalousieklappen über die Flanschseite
- Lagerung schwerer Gegenstände auf den Jalousieklappen
- Anheben der Jalousieklappe an den Lamellen ist nicht zugelassen

Sachwidriger Gebrauch:

Bei sachwidrigem Gebrauch können Gefahren auftreten. Ein derart sachwidriger Gebrauch kann z.B. sein:

- unsachgemäße Handhabung und Lagerung
- unsachgemäße Montage
- manuelles Drehen der Lamellen
- eingreifen in Gestänge
- gebrauch offensichtlich beschädigter oder undichter Jalousieklappen
- Einsatz/Betrieb außerhalb der vorgeschriebenen Umgebungsbedingungen
- Verwendung von Nicht-Originalteilen der airleben Jalousieklappen

Umgang und Transport:

Eine sorgfältige und behutsame Handhabung aller Luftleitungskomponenten bei Entladung, Lagerung und Montage ist Voraussetzung für eine fachgerechte Montage. Alle Bauteile müssen, nicht nur aus hygienischer Sicht, in sauberem Zustand und unbeschädigt sein. Eine Sichtkontrolle vor der Montage auf Beschädigungen und Undichtheiten ist zwingend erforderlich. Offensichtlich undichte oder beschädigte Teile dürfen nicht verbaut werden. Bei der Entladung und dem Transport auf der Baustelle sind nach Größe und Gewicht angemessene, geeignete Transportmittel zu verwenden.

Lagerung:

Eine saubere, trockene und witterungsgeschützte Lagerung auf der Baustelle ist zu gewährleisten. Die Mindestanforderungen der DIN EN 15780 sind einzuhalten. Vor der Montage sind Jalousieklappen auf Verschmutzungen zu untersuchen und luftführende Oberflächen müssen ggf. gereinigt werden.

Montage:

Die Montage muss sorgfältig und gewissenhaft und durch entsprechend ausgebildetes Fachpersonal ausgeführt werden.

- Jalousieklappen spannungs- und verzugsfrei sowie ausschließlich rechtwinklig einbauen
- nur in geschlossenem Zustand einbauen
- nur so einbauen, dass sich die Lamellen in waagerechter Position befinden
- vor und nach dem Einbau (anziehen der Flanschschraben) Leichtgängigkeit prüfen

Hinweis: Standard-Jalousieklappen, die nicht ständig betätigt werden, können auch mit senkrecht stehenden Lamellen montiert werden. Achtung: erhöhter Lagerverschleiß.

Bedienung:

Eine Betätigung der Klappen darf nur über die dafür vorgesehene Achse oder Gestänge erfolgen. Ein direktes Drehen der Lamellen ist nicht zulässig.

Instandhaltung / Wartung:

Die Jalousieklappen sind wartungsfrei und bedürfen keiner Schmierung. Jedoch sind die Jalousieklappen in die regelmäßige Reinigung der Lüftungsanlage einzubeziehen. Luftdichte Jalousieklappen nicht mit Öl, Fett oder Reinigungsmittel behandeln.

- nur trocken reinigen (keine Reinigungsmittel)
- Jalousieklappen im Betrieb frei von Eisbildung halten
- Staub bzw. Verschmutzungen regelmäßig von Lamellen und Gestänge entfernen
- Jalousieklappen in Abständen testweise betätigen zum Erhalt der Leichtgängigkeit

Unfallgefahr:

Verletzungsgefahr besteht an scharfen Kanten, spitzen Ecken sowie am Gestänge.

- bei allen Arbeiten vorsichtig und mit Bedacht handeln
- Schutzhandschuhe und Sicherheitsschuhe tragen
- bei Bedarf oder nach Vorschrift Schutzhelm tragen