

### Beschreibung

Die airleben Superdichtecke (SPDE) erhöht die Luftdichtheit in Luftleitungen. Angebracht wird die SPDE auf der Flanschverbindung an eckigen luftführenden Bauteilen.

### Vorteile

- Verringerung der Luftleckage in Luftleitungen
- einfache und schnelle Montage
- sicheres Erreichen einer hohen Luftdichtheitsklasse (LDK B / LDK C)
- 280 St. je VPE/Rolle (ausreichend für 70 Flanschverbindungen)

### Material

- geschlossenzelliger Polyethylenschaum
- Kleber: Kautschuk

### Zubehör

- Vorlegeband

### Dimensionen

Bezeichnung	geeignet für	Vorlegeband Breite x Tiefe
SPDE 20	EP20 - Profil	15 x 4 mm
SPDE 30	EP30 - Profil, SK30/10	20 x 4 mm
SPDE 40	EP40 - Profil, SK40/10	25 x 4 mm

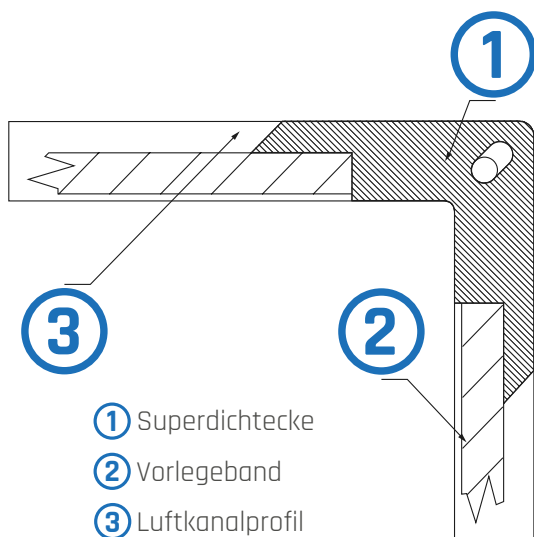

Einfache, schnelle und sichere Montage: Auf den Flansch (3) einer Luftleitung wird an allen vier Ecken eine Dichtecke (1) aufgeklebt. Die entstandenen Zwischenräume werden durch Aufkleben eines Dichtbandes (2) passender Größe ausgefüllt.

### Variantencode

VOR/SPDE40/



## Technische Eigenschaften - Polyethylenschaum

	Norm	Einheit	Sollwert	
Dicke	ISO 1923	mm	4 ± 0,34	
Raumgewicht	ISO 845	kg/m³	33 ± 3,5	
Zugfestigkeit 23 °C	längs	ISO 1926	kPa	460 ± 120
	quer			290 ± 70
Bruchdehnung 23 °C	längs	ISO 1926	%	120 ± 40
	quer			110 ± 30
Stauchhärte bei Stauchung	25 %			42 ± 13
	40 %	ISO 3386-1	kPa	75 ± 23
	50 %			110 ± 30
Druckverformungsrest 25 %	0,5 h nach Entlastung	ISO 1856-C	%	19 ± 4
	24 h nach Entlastung			10,8 ± 5,4
Temperaturbereich		°C	max. 100	
Brandverhalten	ISO 3795	mm/min	> 100	
Shore-Härte	ISO 868-1985	A	11 ± 1	
	ASTM D2240	0	19 ± 2	
		00	51 ± 5	
Wasseraufnahme	ISO 2896	vol. %	1	

## Technische Eigenschaften - Klebstoff

	Einheit	Sollwert	
Klebstoff		Kautschuk	
Klebstoffzwischenträger		ohne Träger	
Abdeckmaterial		Silikonpapier	
Klebstoffdicke	µm	60	
Klebehaftung auf	Edelstahl	Nm	1380
	Polycarbonat	Nm	1620
	Stahl (lackiert)	Nm	1230
Temperaturbereich	°C	-40/+120	
Scherfestigkeit	min	666	

