

Dachsockel

Firma:	
Straße:	
PLZ, Ort:	
Bearbeiter:	
Telefon:	
Best-Nr.:	
Komm-Nr.:	
Liefertermin:	

Pos.-Nr.: _____

Stückzahl: _____

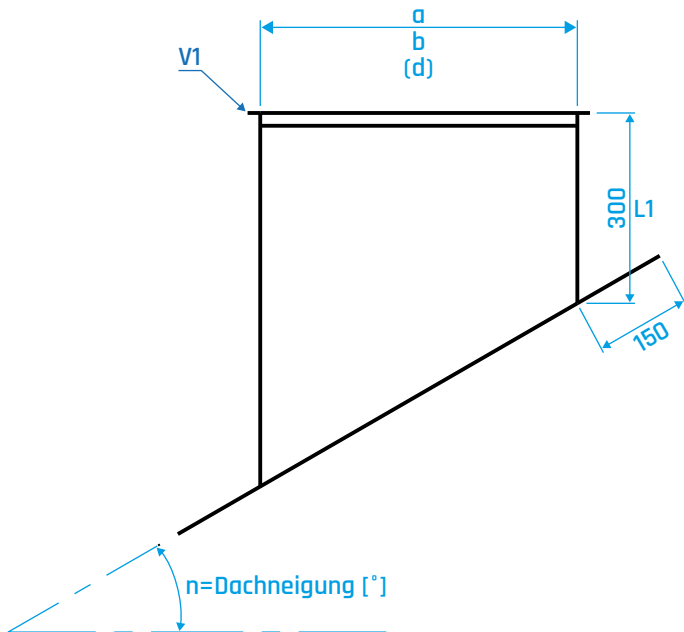

Bestellung

Anfrage

Objekt:	
Straße:	
PLZ, Ort:	
z.H. von:	
Anlage:	
Blatt-Nr.:	
Datum:	

Luftleitungsmaß a:		mm
Luftleitungsmaß b:		mm
Innendurchmesser d:		mm
Dachneigung n:		Grad
Länge L1:	(300)	mm
Blech umlaufend:	(150)	mm

wasserdicht verkittet:
geschweißt:
Stahl verzinkt:
Edelstahl V2A:
Edelstahl V4A:
Aluminium AlMg3:

V1: EP 20 EP 30 EP 40 glatt



Unterschrift: _____